



Primer

DE-14 T2

EXCELLENCE séchoirs

T2 CONTROL

Ecran tactile 7" convivial et programmable T2.
Connexion USB.
Plateforme en ligne gratuite pour la programmation, la télémétrie, l'analyse de données...
Affichage de vidéos (pubs, instructions, etc.).
37 langues disponibles.

FONCTIONNALITES

Inversion de sens du tambour standard.
Tambour inox standard.
Variateur de fréquence standard.

EFFICIENCE

SMART DRY: Contrôle de l'humidité intelligent avec nouveau contrôle de température à l'entrée d'air du tambour.
AIR RECOVERY SYSTEM: Système de recirculation d'air efficace.
INSULATED PANEL: Circuit d'air complet et double verre dans la porte.
FULL FLOW: Nouveau système d'optimisation du flux d'air.
Grand filtre à peluches tiroir.

CONNECTIVITÉ

IoT - **PRIMERLINK** standard.
Gestion de la blanchisserie.

POLYVALENCE

Fait-sur-mesure: personnalisation.
Wet Cleaning.

ERGONOMIE

Filtre à peluches tiroir, maille en acier inox.
Grand diamètre de porte.
Sens d'ouverture de porte ajustable sur site.

ENTRETIEN FACILE

Panneau de commande articulé : accès facile et ergonomique.
Menu technique: statistiques pour les techniciens.

AUTRES

Carrosserie en skinplate gris, aspect inox.
Système anti-incendie.
EFFICIENT DRUM: Nouvelles perforations embouties du tambour.
COOL DOWN: anti-froissement en fin de cycle.
Chauffage électrique, gaz ou vapeur.
Homologation CE.



OPTIONS

- License IoT - PrimerLink
- Hublot double vitrage DE-11 à 35
- Modèle tropicalisé
- Dosage du parfum
- Panneau arrière avec filtre air DE-11 à 35
- Filtre peluches mailles 0,6mm (standard 0,3mm)
- Filtre peluches mailles 1,2mm (standard 0,3mm)
- Carrosserie inox DE-14/18
- Panneau frontal inox DE-11/ 14/ 18
- Batterie vapeur inox DE-11/14/18
- Batterie vapeur basse pression DE-11/14/18
- Option gaz NG (naturel)
- 400 V III N 60 Hz DE-11 à 35
- 230 V III 50 Hz DE-11/14/18 E
- 230 V III 60 Hz DE-11/ 14/18 E
- 230 V III 60 Hz DE-11 à 35 G/S
- 440 / 480 V III 60 Hz DE-11/14/18 EXCELLENCE
- Puissance électrique réduite (12kW au lieu de 18 kW) pour les modèles électriques DE-14/18
- Emballage bois DE-14/18

CAPACITE ET TAMBOUR		UNIT.	DE-14 T2
Capacité 1/18		Kg	15
		lb	33,1
Capacité 1/20		Kg	13,5
		lb	29,8
Ø Tambour		mm	750
		inch	29,53
Longueur tambour		mm	610
		inch	24,02
Volume tambour		l	270
		cu ft	9,53
Ø Porte		mm	574
		inch	22,60
Hauteur centre porte		mm	976
		inch	38,43
Hauteur du sol au bas de la porte		mm	618
		inch	24,33
CHAUFFAGE ÉLECTRIQUE			
Capacité d'évaporation		L/h	14,5
		US gallon/h	3,8
Production horaire		Kg/h	29
		lb/h	63,9
Puissance de chauffage installée		kW	18
Puissance électrique installée		kW	18,97
Moteur tambour		kW	0,37
CHAUFFAGE AU GAZ			
Capacité d'évaporationn (mod. gaz)		L/h	15,6
		US gallon/h	4,121
Production horaire (mod. gaz)		Kg/h	32,5
		lb/h	71,6
Puissance de chauffage installée gaz		kcal/h	17638
		Btu/h	70000
Puissance de chauffage installée gaz		kW	20,51
Puissance électrique installée		kW	0,97
Consommation instantanée gaz propane (G31)		Kg/h	1,76
		lb/h	3,88
Consommation instantanée gaz naturel (G20)		m ³ /h	2,17
		cfm	1,28
Ø Entrée gaz		BSPP ISO 228-1	1/2"
CHAUFFAGE VAPEUR			
Puissance de chauffage installée (vapeur)		kW	30
		Btu/h	102364
Puissance électrique installée		kW	0,97
Consommation de vapeur (8 barG) - Standard		kg/h	53
Consommation de vapeur (116 psiG)		lb/h	63,8
Pression de vapeur		barG	6 - 9
		psiG	87 - 130,5
Entrée et sortie de vapeur standard		BSPT- ISO7.1	3/4"
Entrée et sortie de vapeur standard		NPT ANSI B1.20.1 Tapered	3/4"
Consommation de vapeur (5 barG) - Basse pression		kg/h	57
Consommation de vapeur (72,5 psiG) - Basse pression		lb/h	68,7
Pression de vapeur (basse pression)		barG	3 - 6
		psiG	43,5 - 90
Entrée - Sortie de vapeur - Basse pression		BSPT- ISO7.1	1"
CHAUFFAGE À L'HUILE THERMIQUE			
Puissance de chauffage installée		kW	-
Puissance électrique installée		kW	-
Consommation de fluide (T max 175°C)		m ³ /h	-



Raccordement de l'huile thermique	BSP	-	
VENTILATION			
Moteur ventilateur	kW	0,55	
Débit d'air nominal	m ³ /h	1.200	
	cfm	706,29	
Ø Sortie buées	mm	200	
Ø Sortie buées	inch	7,87	
ÉMISSION DE CHALEUR			
Émission totale de chaleur max.	kW	1,44	
	Btu/h	4916,4	
Émission maximale de chaleur frontale	kW	0,9	
	Btu/h	3072,7	
CONNEXIONS			
Tension 230V - I + N + T	Nº x mm ² / A	-	3 x 1,5 / 16A
Tension 230V - III + T	Nº x mm ² / A	4 x 16 / 63A	3 x 1,5 / 16A
Tension 400V - III + N + T	Nº x mm ² / A	5 x 10 / 32A	3 x 1,5 / 16A
DIMENSIONS NETTES / D. AVEC EMBALLAGE			
Largeur nette / brute	mm	785 / 865	
	inch	30,91 / 34,06	
Profondeur nette / brute	mm	989 / 1.074	
	inch	38,94 / 42,28	
Hauteur nette/brut (* chauffage enlevé)	mm	1.694 / 1.840	
	inch	66,69 / 72,44	
Poids net / brut	Kg	180 / 190	
	lb	396,83 / 418,88	
AUTRES			
Niveau sonore	dB	64	

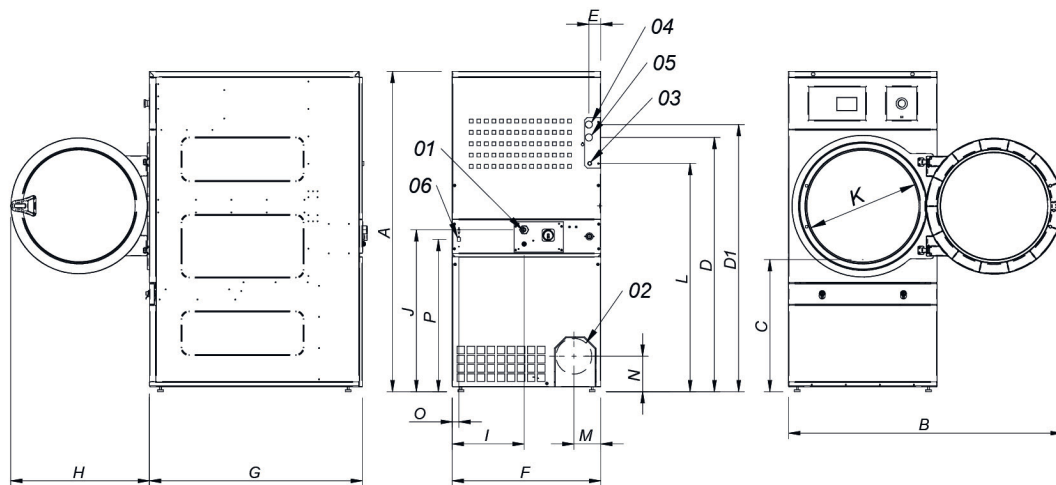

- 01. Connexion électrique
- 02. Sortie buées ø200
- 03. Connexion gaz 1/2"
- 04. Connexion vapeur 3/4"
- 05. Sortie condensats 3/4"
- 06. Vanne d'eau anti-incendie 3/4"
- 07. Connexion Ethernet

* Mesure avec pieds montés (30mm)

	A	B	C	D	D1	E	E1	F	G	H	I	J	K	L	M	N	O	P	Q	R
DE-11	1694*	1447	689	1354	1422	68	68	785	855	735	380	870	575	1226	133	180	830	65	35	805
DE-14	1694*	1447	689	1354	1422	68	68	785	989	735	380	870	575	1226	133	180	830	65	35	805