



Primer

DL-18 P

Secadoras BASIC

CONTROL P

Posibilidad de controlar el tiempo y la temperatura.

ALTAS PRESTACIONES

Inversión de giro estándar.
Tambor galvanizado estándar.
Variador de frecuencia estándar.

EFICIENCIA

Gran filtro de borras.

VERSATILIDAD

Hechas a medida: personalización.
OPL > Autoservicio: estándar OPL, transformable para versión autoservicio.

ERGONOMÍA

Diámetros de puerta grandes.
Inversión de sentido de apertura de puerta.

FÁCIL MANTENIMIENTO

Panel de mandos abatible: acceso fácil y ergonómico.
Menú técnico: estadísticas, para técnicos y mantenimiento con consola externa (con opción consola).
Fácil acceso a componentes.

OTROS

Paneles blancos.
COOL DOWN - Enfriamiento antiarrugas al final del ciclo.
Disponibles en calefacción eléctrica o gas.
CE aprobado

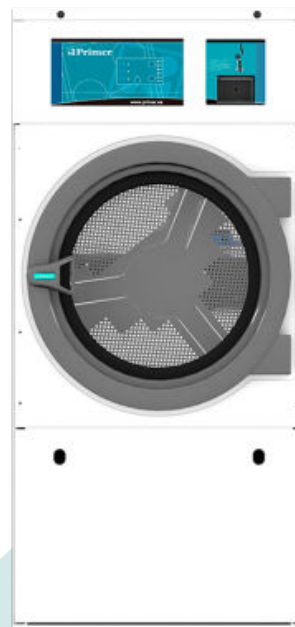

OPCIONES

- Apertura puerta contraria DL-11 a 35
- Panel pos. entrada de aire externa+filtro DL-11 a 35
- Opción gas NG (Natural) para DL
- Pantalla programador P
- 400V 3N 60 Hz
- 230V 3~ 50 Hz DL-11/14/18 E
- 230V 3~ 60 Hz DL-11/14/18 E
- 230V 3~ 60 Hz DL-11 a 35 G/S
- 440/480V 3~ 60 Hz DL-11/14/18
- Potencia reducida (de 12 kW en lugar de 18 kW) para secadoras eléct. DL-14/18
- Embalaje de madera DL-14/18
- Sistemas de pago para autoservicio

CAPACIDAD Y TAMBOR		UNIT.	DL-18 P	
Capacidad 1/18		Kg	18,3	
		lb	40,4	
Capacidad 1/20		Kg	16,5	
		lb	36,3	
Ø Tambor		mm	750	
		inch	29,53	
Profundidad tambor		mm	746	
		inch	29,37	
Volumen tambor		l	330	
		cu ft	11,64	
Ø Boca puerta		mm	574	
		inch	22,60	
Altura centro puerta		mm	976	
		inch	38,4	
Altura suelo hasta parte baja puerta		mm	618	
		inch	24,33	
CALEFACCIÓN ELÉCTRICA				
Poder de evaporación		L/h	14,10	
		US gallon/h	3,72	
Producción horaria		Kg/h	28,3	
		lb/h	62,4	
Potencia de calefacción instalada		kW	18	
Potencia eléctrica instalada		kW	18,67	
CALEFACCIÓN GAS				
Poder de evaporación		L/h	16,30	
		US gallon/h	4,306	
Producción horaria		Kg/h	32,6	
		lb/h	70,3	
Potencia de calefacción instalada gas		kcal/h	17627	
		Btu/h	69996	
Potencia de calefacción instalada gas		kW	20,5	
Potencia eléctrica instalada gas		kW	0,67	
Consumo instantaneo gas propano (G31)		Kg/h	1,76	
		lb/h	3,88	
Consumo instantaneo gas natural (G20)		m ³ /h	2,17	
		cfm	1,28	
Ø Entrada gas		BSPP ISO 228-1	1/2"	
POTENCIA Y VENTILACIÓN				
Potencia motor tambor		kW	0,37	
Potencia motor ventilador		kW	0,25	
Caudal aire nominal		m ³ /h	850	
		cfm	500	
Ø Evacuación de vahos		mm	200	
Ø Evacuación de vahos		inch	7,87	
EMISIÓN DEL CALOR				
Emisión de calor total máx.		kW	1,8	
		Btu/h	6145	
Emisión de calor frontal máx.		kW	1,3	
		Btu/h	4302	
CONEXIONES			E	G / S
Tensión 230V - I + N + T		Nº x mm ² / A	-	3 x 1,5 / 16A
Tensión 230V - III + T		Nº x mm ² / A	4 x 16 / 63A	3 x 1,5 / 16A
Tensión 400V - III + N + T		Nº x mm ² / A	5 x 10 / 32A	3 x 1,5 / 16A
DIMENSIONES NETAS / D. CON EMBALAJE				
Ancho neto / bruto		mm	785 / 865	
		inch	30,9 / 34,1	



Profundidad neta / bruta	mm	1.125 / 1.210
	inch	44,3 / 47,6
Altura neta / bruta (* calefaccion desmontada)	mm	1.694 / 1.840
	inch	66,7 / 72,4
Peso neto / bruto	Kg	187 / 200
	lb	412 / 441
OTROS DATOS		
Nivel sonoro	dB	64

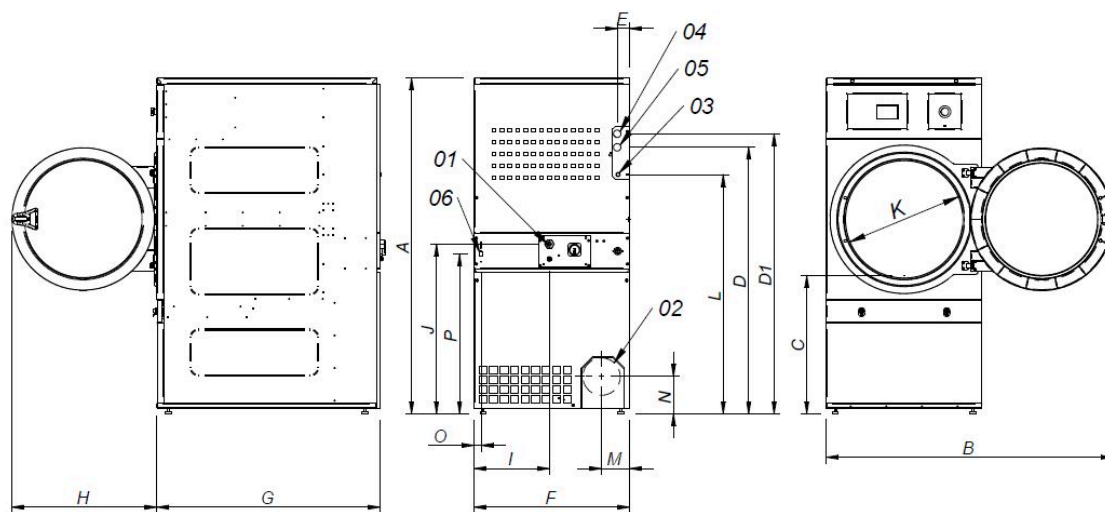

- 01 ACOMETIDA ELECTRICA
- 02 SALIDA VAHOS Ø200
- 03 ENTRADA GAS 1/2"
- 04 ENTRADA VAPOR 3/4" (DL-18)
- 05 ENTRADA VAPOR 1" (DL-22)
- 06 SALIDA CONDENSADOS 3/4" (DL-18)
- 07 SALIDA CONDENSADOS 1" (DL-22)
- 08 CONEXIÓN ETHERNET (sólo disponible modelos CONTROL T2)

*Medida con patas montadas (30mm)

	A	B	C	D	D1	E	E1	F	G	H	I	J	K	L	M	N	O	P
DL - 18	1694*	1447	689	1354	1422	68	68	785	1125	735	380	870	575	1226	133	180	35	805
DL - 22	1812*	1552	743	1430	1532	112	55	890	1255	735	107	920	575	1344	238	180	37	860

