



Primer

PN-200/25 Nomex Planchadoras Ø250

CONTROL ELECTRÓNICO

PN-100/25, PN-120/25, PN-140/25, PN-200/25

- Botón marcha/paro.
- Pantalla digital: control de la temperatura preciso.
- Velocidades de planchado predeterminados, no ajustables.

PN-140/25, PN-200/25 EXCELLENCE

- Simple y fácil de usar con un **modo automático**: ajusta la velocidad de planchado según la temperatura seleccionada.
- Pantalla digital para controlar la velocidad y la temperatura.

EFICIENCIA

Confort acústico: 65 dB máx.

Diseño compacto: ahorro de espacio, adecuado para espacios pequeños.

Ideal para procesar pequeñas cantidades de prendas planas en estructuras como restaurantes, habitaciones.

ROBUSTEZ

Revestimiento Nomex: resistente a altas temperaturas (opción, estándar en EXCELLENCE).

Paneles en skinplate gris y acero inoxidable.

Mesa de introducción de madera.

Componentes industriales, más duraderos.

ALTAS PRESTACIONES

Gran área de contacto del rodillo con las prendas.

Movimiento de cubeta automático mediante pedal o detección de célula al pie.

Dos modelos disponibles:

- **Estándar:** rodillo recubierto en poliéster y funda de algodón.
- **Opción:** con muletón y funda Nomex.

Modelos EXCELLENCE:

- Gran área de contacto del rodillo con las prendas.
- Modo de funcionamiento de una calandra mural: sin movimiento de la cubeta, más ergonómico.
- Modelos equipados con correas Nomex, extracción e inverter, más productividad.
- Velocidad y temperatura ajustable.

FÁCIL MANTENIMIENTO

Fácil instalación: solo requiere una conexión eléctrica.

Fácil acceso en ambos lados para mantenimiento.

Desmontaje rápido y fácil de los rodamientos.

OTROS

Introducción y recepción frontal.

Rodillo ø 250 mm.

Anchura útil: 1.000, 1.200, 1.400 y 2.000 mm.

Calefacción eléctrica.

Certificación CE.

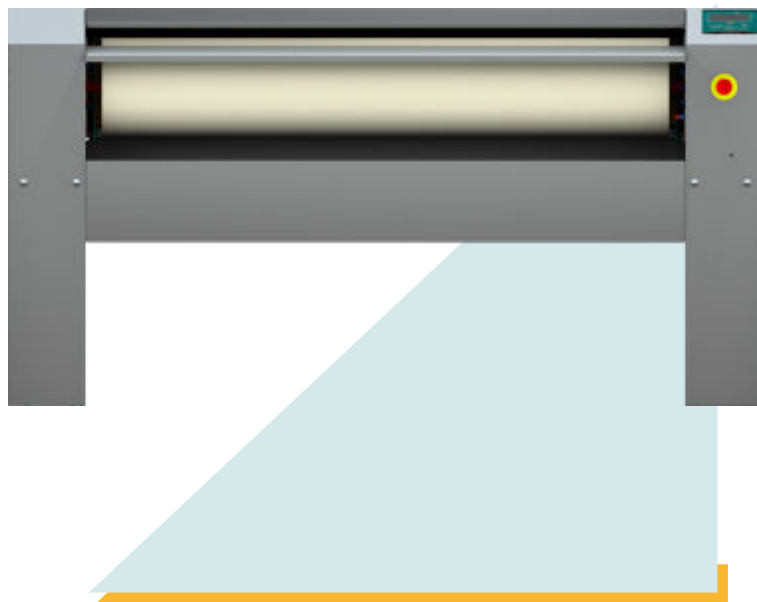

OPCIONES

- Pedal de pie en lugar de fotocélula (excepto mod. EXCELLENCE)
- 400 N T 60 Hz
- 440 V III 60 Hz sin neutro (marítimo)

DATOS GENERALES

Producción teórica: 20-25% humedad	Kg/h	35
	Lb/h	77,16
Ø Rodillo	mm	250
	inch	9,84
Ancho útil	mm	2.000
	inch	78,74
Velocidad de trabajo	m/min	4.2
	ft/mn	13,77
Programador electrónico	-	SI
Movimiento cubeta	-	Automático

POTENCIAS

Potencia Calentamiento	Kw	12
Potencia motor rodillo	Kw	0,18
Potencia motor ventilador	Kw	0
Potencia total eléctrica	Kw	12,18

CONEXIONES

Tension 230 V I + N + T	nº x mm²/A	-
	nº x AWG/A	-
Tensión 230 V III + T	nº x mm²/A	4 x 6 / 32A
	nº x AWG/A	4 x 9 / 32A
Tensión 400 V III + N + T	nº x mm²/A	5 x 4 / 20A
	nº x AWG/A	5 x 11 / 20A

DIMENSIONES

Ancho neto / bruto	mm	2.462 / 2.490
	inch	96,93 / 98,03
Profundo neto / bruto	mm	484 / 540
	inch	19,06 / 21,26
Alto neto / bruto	mm	985 / 1.130
	inch	38,78 / 44,49
Peso neto / bruto	Kg	164 / 184
	Lb	361,56 / 405,65
Volumen neto / bruto	m³	1,17 / 1,51
	ft³	41,32 / 53,33

OTROS

Nº Salidas Vahos	Nº	-
Ø Salida vahos	mm	-
	inch	-
Caudal de aire aspiración	m³/h	-
	cfm	-
Nivel Sonoro	dB	55

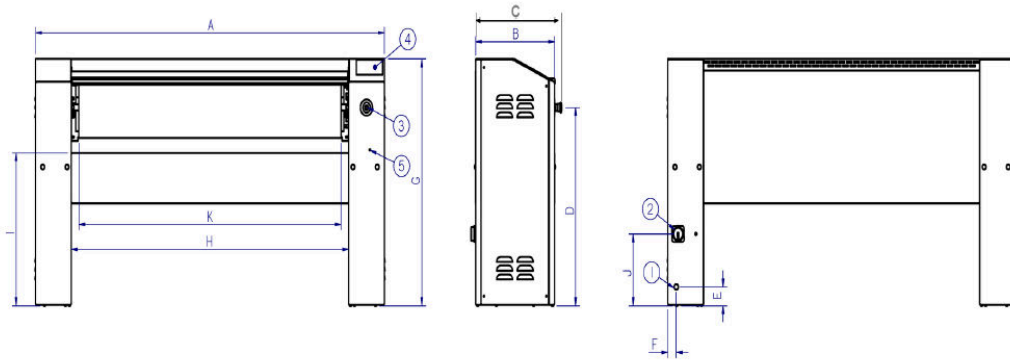

- 01. Conexión eléctrica
- 02. Interruptor principal
- 03. Parada de emergencia
- 04. Panel de control
- 05. Acceso inverter (mantenimiento)

	A	B	C	D	E	F	G	H	I	J	K
PN-100/25	1.462	423	484	791	75	45	985	1.079	610	287	998
PN-120/25	1.662	423	484	791	75	45	985	1.279	610	287	1.198
PN-140/25	1.862	423	484	791	75	45	985	1.479	610	287	1.398
PN-200/25	2.462	423	484	791	75	45	985	2.079	610	287	1.998