



Primer

CL-200/50 T2

Calandras Ø 500 EXCELLENCE

CONTROL T2

- **T2:** microprocesador de fácil uso, totalmente programable con pantalla táctil de 7".
- Interfaz multilingüe
- Programas ilimitados: además de los predefinidos, puedes crear tantos como necesite tu negocio.
- Puerto USB: configura, actualiza y analiza las máquinas sin necesidad de conexión a internet.

EFICIENCIA

- SMART IRON: ajusta automáticamente la velocidad de planchado según la humedad residual, ahorrando de energía.
- HIGH PRODUCTION SYSTEM: ajuste automático de la velocidad de planchado (opción).
- Buena conducción del calor gracias al material y grosor del rodillo.
- Paro automático a 80 °C: alarga la vida de las bandas de planchado.
- Circuito de gases en la parte inferior, reduciendo el consumo de energía.
- Control preciso de la temperatura gracias al microprocesador: bajo consumo energético.
- Modelos con quemador de gas radiante: producción aumentada un 25%: ahorros en tiempo y energía.

ROBUSTEZ

- Rodillo con inverter.
- Paneles en skinplate.
- Bandas de planchado en Nomex: resistentes a altas temperaturas.
- Cilindro niquelado, anticorrosivo y más duradero (opción).

ERGONOMÍA

- Confort acústico: máx 65 dB.
- Fácil de limpiar, más higiénico.
- Altura apropiada para introducción: 1.120 mm.
- LED indicador 3 zonas de planchado para facilitar la operativa (opción).

FÁCIL MANTENIMIENTO

- Fácil acceso a todos los componentes en ambos lados de la máquina.
- Conexiones: eléctrica y salida de humos.
- Menú técnico completo: estadísticas, autotest, recuperación de datos para técnicos y mantenimiento.
- Comunicación remota: rápida intervención.

VERSATILIDAD

- Modelo a gas radiante: flexibilidad para mayor producción y mejor adaptación a sitios de gran altura.
- Opciones destacadas:
 - **SRE:** Salida posterior estándar **sin plegador** (novedad).
 - **LF:** Salida frontal con plegador integrado.
 - **LFRE:** Salida frontal y posterior con plegador integrado.
 - CPL-CROSS: plegador transversal externo.



OPCIONES

- Bandeja frontal salvaropa CL-200/50
- Indicador 3 zonas de planchado
- Kit bandeja de alimentación - 2000
- Kit pies de nivelación
- Salida posterior sin plegador CL-200/50
- SMART IRON: control de humedad
- HPS - Sistema de alta producción
- Cilindro niquelado CL-200/50 E/G (no en vapor)
- Opción gas LPG (Propano) para modelo gas radiante
- Opción gas NG (Gas Natural) para modelo gas radiante
- Plegador longitudinal CL-200/50 (salida frontal)
- Plegador longitudinal +salida posterior y frontal CL-200/50
- Plegador transversal ø500 CL-200
- Bandas antiestática calandras CL-200/50 sin plegador
- Bandas antiestática + barra calandras CL-200/50 para plegador
- Embalaje marítimo CL-200/50
- 230V 3~ 50/60Hz CL-200/50 E
- 230V 3~ 60Hz CL-200/50 G
- 440V 3~ 50/60Hz CL-200/50 E (marítimo)
- 120V 1~ + N 60Hz Gas CL-200/500 (Gas US)

DATOS GENERALES		UNIT.	CL-200/50 T2	
Producción teórica Calefacción eléctrica, vapor y gas atmo* mod. estándar salida frontal o trasera	Kg/h	68		
	lb/h	150		
Producción teórica Calefacción eléctrica, vapor y gas atmo* mod. Plegadora salida frontal	Kg/h	48		
	lb/h	105		
Producción teórica Calefacción eléctrica, vapor y gas atmo* mod. Plegadora salida frontal y trasera	Kg/h	44		
	lb/h	97		
Producción teórica Calentamiento gas radiante* mod. Estándar salida frontal o trasera	Kg/h	82		
	lb/l	181		
Producción teórica Calentamiento gas radiante* mod. plegadora salida frontal	Kg/h	57		
	lb/l	127		
Producción teórica Calentamiento gas radiante* mod. plegadora salida frontal o trasera	Kg/h	53		
	lb/l	118		
Ø Rodillo	mm	500		
	inch	19,69		
Ancho útil	mm	2.000		
	inch	78,74		
Altura suelo-bandas introducción	mm	1.170		
	inch	46,06		
Velocidad de trabajo mod. Estándar	m/min	0,5 - 8		
	ft/min	1,6 - 26		
Velocidad de trabajo mod. con plegadora	m/min	2 - 8		
	ft/min	6,5 - 26		
Programador electrónico	-	TOUCH II		
Número programas	-	5		
Plegador longitudinal	-	OPC.		
Salida trasera	-	OPC.		
Superficie contacto con prenda	-	305°		
POTENCIA				
Potencia motor rodillo	Kw	0,41		
Potencial motor ventilador	Kw	0,25		
Potencia calentamiento eléctrico	Kw	31,5		
Potencia calentamiento eléctrico TOTAL	Kw	32,16		
Potencia calentamiento gas	Kw	40		
Potencia calentamiento gas TOTAL	Kw	0,66		
Potencia calentamiento vapor	Kw	50		
Potencia calentamiento vapor TOTAL	Kw	0,66		
Vapor consumption	Kg/h	50		
Potencia eléctrica adicional mod. Estándar salida trasera	Kw	0,28		
Potencia eléctrica adicional mod. Plegadora salida frontal	Kw	0,56		
Potencia eléctrica adicional mod. plegadora salida frontal y trasera	Kw	0,66		
CONEXIONES				
Tensión 230V - I + N + T	Nº x mm² / A	E	G/S	
	nº x AWG/A	N/A	3 x 2,5 / 10A	
Tensión 230V - III + T	Nº x mm² / A	4 x 25 / 100A	4 x 2,5 / 10A	
	nº x AWG/A	4 x 3 / 100A	4 x 13 / 10A	
Tensión 400V - III + N + T	Nº x mm² / A	5 x 16 / 63A	5 x 2,5 / 10A	
	nº x AWG/A	5 x 5 / 63A	5 x 13 / 10A	
Ø Entrada gas	BSP	1"		
Ø Entrada vapor	BSP	3/4"		
Ø Condensación (modelos vapor)	BSP	1/2"		
DIMENSIONES NETAS / D. CON EMBALAJE				
Ancho neto / bruto	mm	3110 / 3290		
	inch	122,4 / 129,5		
Profundidad neta (con salida trasera abierta) / bruta	mm	1175 (1507) / 1360		
	inch	46,3 (59,3) / 53,5		
Altura neta / bruta	mm	1780 / 1940		
	inch	70,1 / 76,4		



Peso neto / bruto mod. Estándar	kg	1130 / 1190
	lbs	2491 / 2624
Peso neto / bruto mod. Estándar con salida trasera	kg	1160 / 1220
	lbs	2557 / 2690
Peso neto / bruto mod. Plegadora con salida frontal	kg	1190 / 1250
	lbs	2624 / 2756
Peso neto / bruto mod. Plegadora con salida frontal y trasera	kg	1240 / 1300
	lbs	2734 / 2866
Volumen neto (con salida trasera) / bruto	m ³	6,50 (7,99) / 8,68
	f ³	230 (282) / 307

OTROS DATOS

Nº Salida de vahos	Nº	1
Ø Salida vahos	mm	153
	inch	6,0
Caudal de aire de aspiración	m ³ /h	600
	cfm	353
Nivel sonoro	dB	65
Poder de evaporación mod. Estándar	l/h	37
	USgallon/h	9,7
Poder de evaporación mod. Plegadora con salida frontal	l/h	26
	USgallon/h	6,8
Poder de evaporación mod. Plegadora con salida frontal y trasera	l/h	24
	USgallon/h	6,3

* 45% de humedad

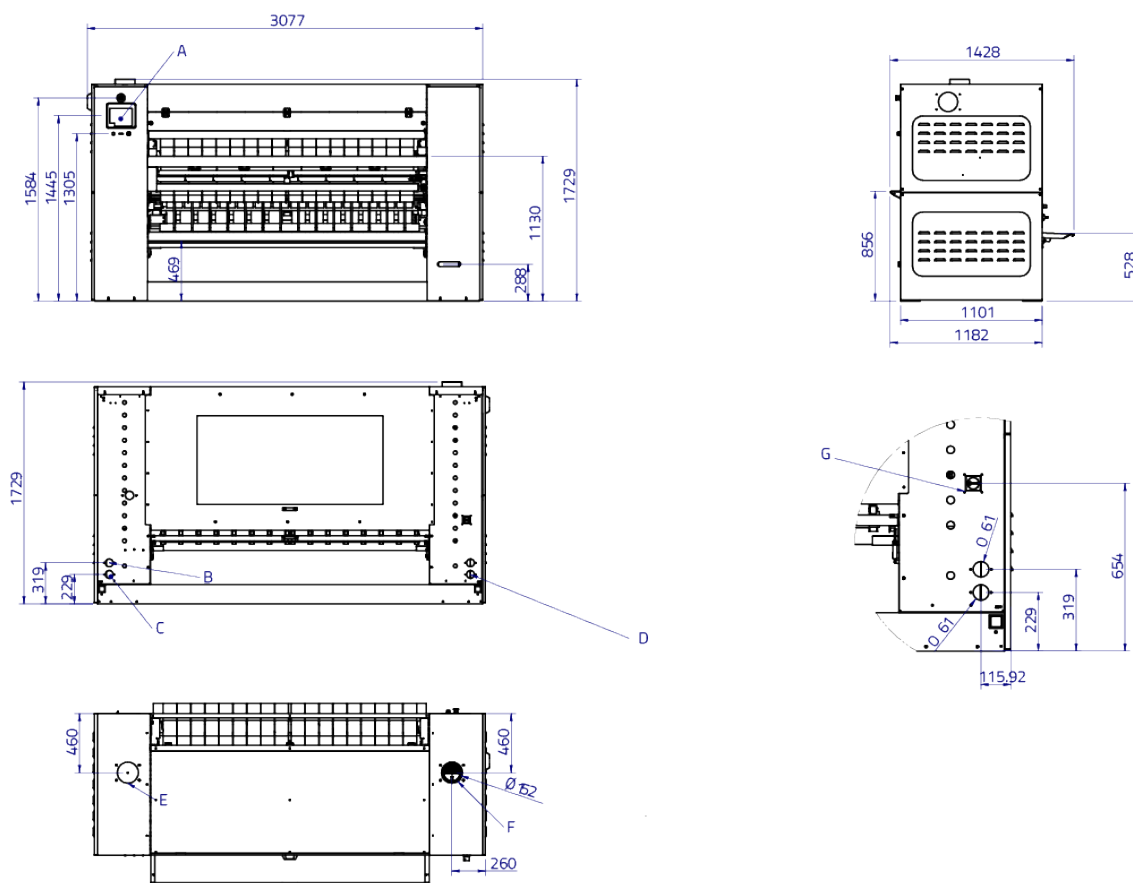

- A. Tableta táctil de control
- B. Salida de vapor ø1/2" macho
- C. Entrada de gas ø22 o vapor ø3/4" macho
- D. Entrada eléctrica
- E. NO EXHAUST
- F. (Exhaust) ø152 ext
- G. Seccionador