



Primer

DP-8 T2 HPi Secadoras profesionales HPi BOMBA DE CALOR

ALTAS PRESTACIONES

Microprocesador T2: de fácil uso y totalmente programable con pantalla táctil de 4,3".
Variador de frecuencia estándar.
Inversión de giro estándar.
Puerto USB.
Conexión remota.



OPCIONES

- Licencia IoT - PRIMERLINK
- PRIMER LAUNDRY App - Autoservicio (iOS / Android)
- Apertura puerta contraria
- Mueble en acero inox AISI 430 para HPi
- Modelo tropicalizado (T2)
- Sistemas de pago para autoservicio

CAPACIDAD Y TAMBOR		UNIT.	DP-8 T2 HPi
Capacidad 1/18		Kg	8,9
		lb	19,6
Capacidad 1/20		Kg	8
		lb	17,6
Ø Tambor		mm	590
		inch	23,2
Profundidad tambor		mm	585
		inch	23
Volumen tambor		l	160
		cu ft	5,65
Ø Boca puerta		mm	480
		inch	18,9
Altura centro puerta		mm	918
		inch	36,1
Altura suelo hasta parte baja puerta		mm	614
		inch	24,17
CALEFACCIÓN ELÉCTRICA			
Poder de evaporación		L/h	4,2
		US gallon/h	1,11
Producción horaria		Kg/h	8,4
		lb/h	18,52
Potencia de calefacción instalada		kW	2
Potencia eléctrica instalada total		kW	2,74
CALEFACCIÓN GAS			
POTENCIA Y VENTILACIÓN			
Potencia motor tambor		kW	0,17
Potencia motor ventilador		kW	0,17
Caudal aire nominal		m³/h	Variable
		cfm	Variable
Ø Evacuación de vahos		mm	-
Ø Evacuación de vahos		inch	-
EMISIÓN DEL CALOR			
Emisión de calor total máx.		kW	0,3
		Btu/h	1075
Emisión de calor frontal máx.		kW	0,2
		Btu/h	753
CONEXIONES			
DIMENSIONES NETAS / D. CON EMBALAJE			
Ancho neto / bruto		mm	680 / 710
		inch	26,8 / 28
Profundidad neta / bruta		mm	750 / 832
		inch	29,5 / 32,8
Altura neta / bruta (* calefaccion desmontada)		mm	1.400 / 1.520
		inch	55,1 / 59,8
Peso neto / bruto		Kg	174
		lb	384
OTROS DATOS			
Nivel sonoro		dB	61



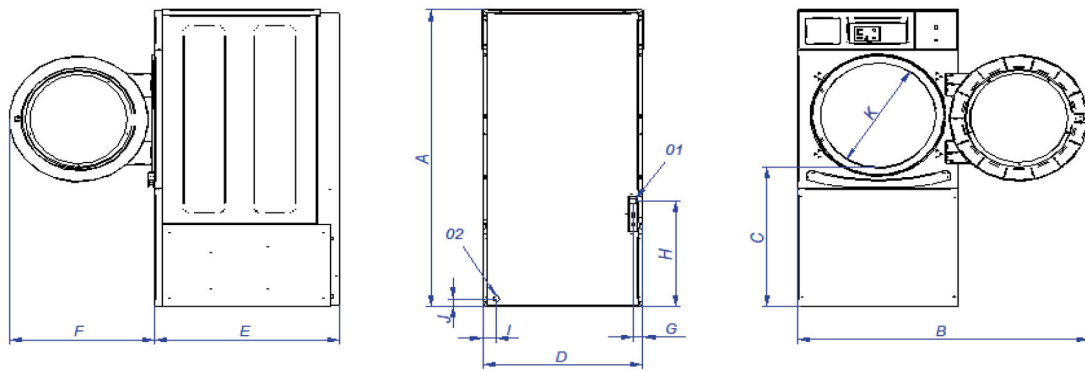

01. Conexión eléctrica
 02. Evacuación agua condensada
 Manguera de 3000mm (1) y 12mm de diámetro.
 (1) Para distancias superiores consultar manual de instalación.

		A	B	C	D	E	F	G	H	I	J	K
DP-8 T2 Hpi	mm	1.400	1.227	665	680	784	615	42	505	60	50	480
DP-10 T2 Hpi	mm	1.400	1.227	665	680	784	615	42	505	60	50	480

