



Primer

DDO-18 T2

OPTIMA séchoirs doubles

T2 CONTROL

Écran tactile 7" convivial et programmable T2.
Connexion USB. Plateforme en ligne gratuite pour la programmation, la télémétrie, l'analyse de données...
Affichage de vidéos (pubs, instructions, etc.).
37 langues disponibles.

FONCTIONNALITES

Inversion de sens du tambour standard.
Tambour inox standard.
Variateur de fréquence standard.

EFFICIENCE

DUAL AIRFLOW: axial et radial.
Grand filtre à peluches tiroir.

CONNECTIVITÉ

IoT - PrimerLink.
Gestion de blanchisseries: OPL et SELF.
Paiement à distance.

POLYVALENCE

Fait-sur-mesure: personnalisation.
Wet Cleaning.
OPL > SELF - Modèle OPL standard facilement transformable en version libre-service.

ERGONOMIE

IoT - PRIMERLINK standar.
Gestion de blanchisseries: OPL et SELF.
Paiement à distance (libre-service).

ENTRETIEN FACILE

Filtre à peluches tiroir, maille en acier inoxydable.
Grand diamètre de porte.

AUTRES

Carrosserie en skinplate gris, aspect inox
EFFICIENT DRUM: Nouvelles perforations du tambour.
COOL DOWN: anti-froissement en fin de cycle.
Chauffage électrique ou gaz, à l'exception du modèle DDO-22 T2 à gaz uniquement.
Homologation CE.



OPTIONS

- License IoT - PrimerLink
- SMART DRY Contrôle de l'humidité STACK (2 unités)
- DG Hublot double vitrage (2 unités)
- Option gaz NG (naturel) pour DDO
- Sprinkler STACK (2 unités)
- Modèle tropicalisé T2 (2 unités)
- Ouverture de porte opposée (1 unité par STACK)
- Dosificateur / pulvérisateur (2 unités)
- 400V III 50Hz 11/14/18kg
- Panneau arrière avec filtre air (STACK)
- 400V III 60Hz 11/14/18/22kg
- F03 filtre peluches mailles 0,3 mm (standard sur STACK 0,6 mm)
- 230V III 60Hz 11/14/18kg G
- 230V III 60Hz 11/14/18kg E
- 440V/480V III 60Hz 11/14/18/22kg (maritime)
- Carrosserie inox DDO-18
- Panneau frontal inox DDO-11/14/18
- Emballage bois DDO-18
- Options paiement pour libre-service

CAPACITE ET TAMBOUR		UNIT.	DDO-18 T2
Capacité 1/18		Kg	18,3
		lb	40,4
Capacité 1/20		Kg	16,5
		lb	36,3
Ø Tambour		mm	750
		inch	29,53
Longueur tambour		mm	746
		inch	29,37
Volume tambour		l	330
		cu ft	11,64
Ø Porte		mm	574
		inch	22,60
Hauteur centre porte		mm	547 / 1522
		inch	21,54 / 59,92
Hauteur du sol au bas de la porte		mm	260 / 1.235
		inch	10,24 / 48,62
CHAUFFAGE ÉLECTRIQUE			
Capacité d'évaporation		L/h	18,1
		US gallon/h	4,78
Production horaire		Kg/h	36,2
		lb/h	79,8
Puissance de chauffage installée		kW	12 x2
Puissance électrique installée		kW	25,34
Moteur tambour		kW	0,37 x2
CHAUFFAGE AU GAZ			
Capacité d'évaporationn (mod. gaz)		L/h	18
		US gallon/h	4,755
Production horaire (mod. gaz)		Kg/h	36
		lb/h	79,4
Puissance de chauffage installée gaz		kcal/h	10327 x2
		Btu/h	40945,7 x2
Puissance de chauffage installée gaz		kW	12 x2
Puissance électrique installée		kW	1,34
Consommation instantanée gaz propane (G31)		Kg/h	1,03 x2
		lb/h	2,27 x2
Consommation instantanée gaz naturel (G20)		m ³ /h	1,27 x2
		cfm	0,75 x2
Ø Entrée gaz		BSPP ISO 228-1	1/2"
VENTILATION			
Moteur ventilateur		kW	0,25 x2
Débit d'air nominal		m ³ /h	500 x2
		cfm	294,28 x2
Ø Sortie buées		mm	200 x2
Ø Sortie buées		inch	7,78 x2
ÉMISSION DE CHALEUR			
Émission totale de chaleur max.		kW	2,4
		Btu/h	8193,9
Émission maximale de chaleur frontale		kW	1,68
		Btu/h	5735,8
CONNEXIONS		E	G / S
Tension 230V - I + N + T	Nº x mm ² / A	-	3 x 1,5 / 16A
Tension 230V - III + T	Nº x mm ² / A	4 x 25 / 80A	3 x 1,5 / 16A (1*)
Tension 400V - III + N + T	Nº x mm ² / A	5 x 10 / 40A	3 x 1,5 / 16A (2*)
DIMENSIONS NETTES / D. AVEC EMBALLAGE			
Largeur nette / brute		mm	785 / 865
		inch	30,91 / 34,06



Profondeur nette / brute	mm	1.242 / 1.325
	inch	48,90 / 52,17
Hauteur nette/brut (* chauffage enlevé)	mm	1.980 / 2.126
	inch	77,95 / 83,70
Poids net / brut	Kg	290 / 317
	lb	639,34 / 698,87
AUTRES		
Niveau sonore	dB	64

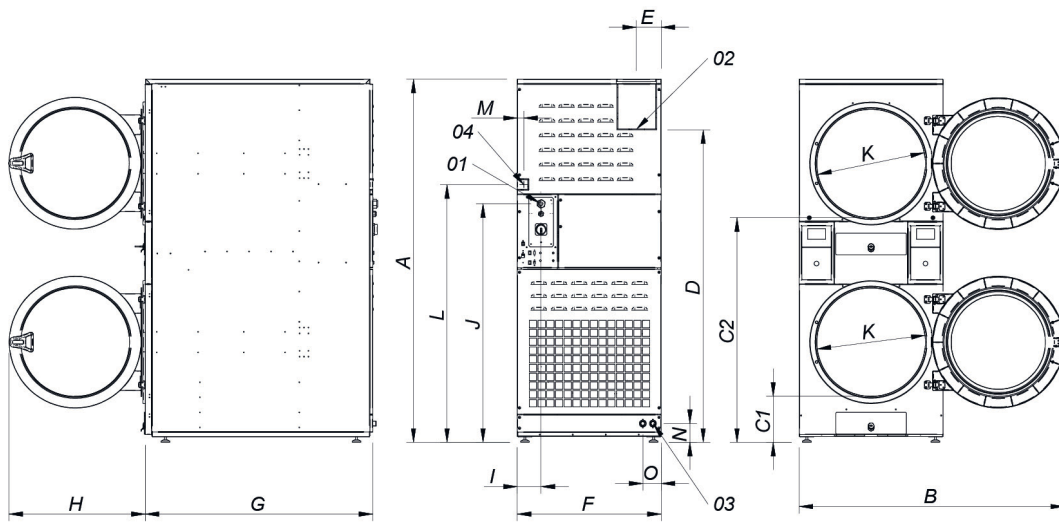

- 01. Connexion électrique
- 02. Sortie buées ø200
- 03. 2 Vanne d'eau anti incendie 3/4"
- 04. Connexion gaz 1/2"
- 05. Connexion ethernet (uniquement disponible pour les modèles control t2)

* Mesure avec pieds montés (30mm)

	A	B	C1	C2	D	E	F	G	H	I	J	K	L	M	N	O	P	Q
DDO-11	1980*	1447	259	1234	1680	135	785	972	735	130	1275	575	1406	35	103	100	60	1018
DDO-14	1980*	1447	259	1234	1680	135	785	1106	735	130	1275	575	1406	35	103	100	60	1018
DDO-18	1980*	1447	259	1234	1680	135	785	1242	735	130	1275	575	1406	35	103	100	60	1018