



# Primer

S800-3300  
Calandras S

## PRESTACIONES

- Seca y plancha la ropa plana. (NO pliega ni apila).
- Puede equiparse con un introductor automático (opción), lo que permite que un solo operario gestione la introducción de prendas.
- Producción máxima hasta 290 kg/h. *Velocidad de planchado ajustable hasta 18 m/min.*
- Temperatura máxima: 165°C.
- Control automático de la velocidad de planchado.
- Enfriamiento automático del rodillo de planchado.
- Disponible en una y dos líneas de trabajo.
- Panel táctil de 7" intuitivo y programable.
- Sistema de extracción de humos con limpieza de ventilador automática.
- Personalizable con diferentes accesorios.



## OPCIONES

- Bandas introducción aspirantes
- Introductor de pinzas 1 vía (sin mesa aspirante)
- Salida posterior
- Salida posterior motorizada (incluye salida posterior) alto 860mm
- Recojedor 2 vías para modelo S
- Recojedor 4 vías para modelo S
- Voltaje diferente a 400V 3~ +N 50 Hz
- Embalaje marítimo para modelo S

DATOS GENERALES	UNIT.	S800-3300
Producción teórica* calentamiento eléc./Vapor/gas atm.	Kg/h	180-220
Producción teórica* calentamiento gas radiante (+20%)	Kg/h	216-264
Ø Rodillo	mm	800
Ancho útil	mm	3.300
Altura suelo-bandas introducción	mm	1.050
Velocidad de trabajo	m/min	3-14
Tipo de Control	-	Digital
Nº Programas	Nº.	20
FUNCIONES PRINCIPALES		
Secado	-	SI
Planchado	-	SI
Plegado longitudinal	-	NO
Plegado transversal	-	NO
Apilado lateral (apilador Roll-Off o compacto)	-	NO
VÍAS DE TRABAJO Y PLIEGUES		
1 vía - Pliegues longitudinales	Nº.	NO
1 vía - Pliegues transversales	Nº	NO
2 vías - Pliegues longitudinales	Nº	NO
2 vías - Pliegues transversales	Nº	NO
POTENCIAS		
Mod. eléctrico - Consumo	A	104
Mod. eléctrico - Potencia calentamiento	kW	72
Mod. eléctrico - Potencia total eléctrica	kW	74,2
Mod. vapor - Consumo	Kg/h	185
Mod. vapor - Potencia (máx 12 bar)	kW	110
Mod. vapor - Potencia total eléctrica	kW	2,2
Mod. gas licuado (GLP) - Consumo	m³/h	4,60
Mod. gas licuado (GLP) - Potencia	kW	124,10
Mod. gas natural (GN) - Consumo	m³/h	13,20
Mod. gas natural (GN) - Potencia	kW	124,7
Mod. Gas GLP / GN - Potencia total eléctrica	kW	2,2
CONEXIONES		
Ø Entrada gas	BSP	1"
Ø Entrada vapor (12 bar max.)	BSP	1"
Ø Condensación (Modelo vapor)	BSP	1/2"
Ø Entrada aire comprimido	mm	12
DIMENSIONES		
Ancho neto / Ancho bruto	mm	4.480 / 4.600
Profundo neto / Profundo bruto	mm	1.770 / 2.280
Alto neto/ Alto bruto	mm	2.200 / 2.140
Peso neto / Peso bruto	Kg	2.550 / 3.050
Volumen	m³	17,45 / 22,44
OTROS		
Salida de vahos	Nº	2
Ø Salida de vahos	mm	160
Caudal de aire aspiración	m³/h	2 x 1400
Consumo aire (6,5 Bar)	NI/h	5.000
Nivel Sonoro	dB	<80

\* 50% de humedad residual, 140gr/m<sup>2</sup> de algodón, utilización del rodillo al 100%



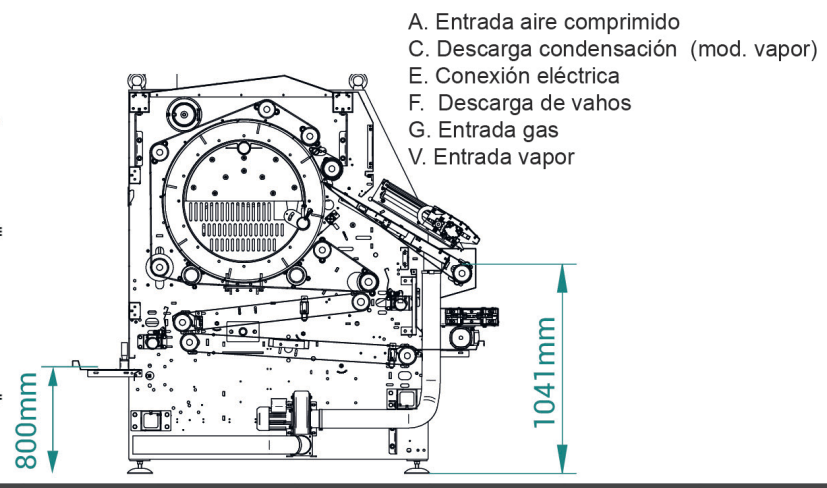
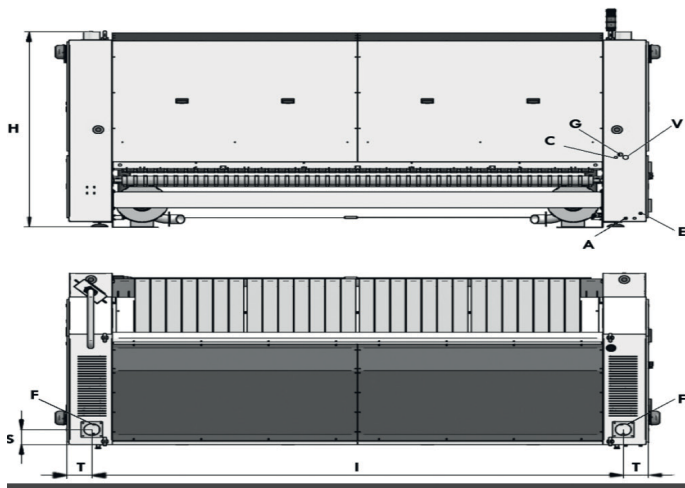

	H	I	T	S	A	C	E	F	G	V
S800-2600	1.966	3.242	186	152	Ø 12	1/2"	5 x 2,5	Ø 120	1"	1"
S800-3300	1.966	3.942	186	152	Ø 12	1/2"	5 x 2,5	Ø 120	1"	1"

