



Primer

LS-11 T2

Lavadoras de alta velocidad

CONTROL T2

Pantalla táctil a color de 7", programable y de fácil uso
Conexión USB. Incluye plataforma online para programar, telemetría, análisis de datos...mediante la IoT
Videos en pantalla: anuncios, instrucciones (útil para autoservicio)
37 idiomas
8 señales de dosificación estándar

FACTOR G

FACTOR G elevado de 500 (11 - 18 kg), de 450 (22 - 80 kg) y de 350 (100 - 120kg).
Reduce la humedad residual.

CONECTIVIDAD

PRIMERLINK - Conectividad IoT estándar y gratuita.
Servicio técnico remoto.
Gestión de lavanderías: OPL y autoservicio
Pago remoto: **App PRIMER LAUNDRY** (mod. LS-11 hasta LS-45C).

EFICIENCIA

Optimal KG.
Sistema de consumo inteligente: ajuste automático del consumo de agua y detergentes (estándar).
Preparado para conexión a depósitos de recuperación **SAVETANK** y **SAVETANK XL**.
Bajo consumo de agua.

VERSATILIDAD

Hechas a medida: personalización.
OPL < > Monedero / Fichero (mod. LS-11 a LS-45C).
Eléctrica < > Agua caliente.
Válvula desagüe < > Bomba (LS-11-14).
Wet Cleaning.

ERGONOMÍA

Fácil apertura y cierre de puerta.
Mayores diámetros de puertas:
• Ø 373 (11, 14 kg)
• Ø 460 (18, 22, 28 kg)
• Ø 560 (35, 45, 60, 80 kg)
• Ø 700 (100, 120 kg)

FÁCIL MANTENIMIENTO

Panel de mandos abatible: acceso fácil y ergonómico.
Menú técnico: estadísticas para técnicos.

OTROS

Mueble exterior en skinplate gris.
Tambor y cuba en acero inoxidable AISI 304.
Jabonera de 4 compartimentos.
Control de desequilibrio mediante variador.
Sistema de ayuda a la carga.
Certificaciones CB y WRAS. Opción ETL.
Certificación KIWA para el estándar REG4.



OPCIONES

- Licencia IoT - PrimerLink
- Kit dosificación DQ-2. Incl. 2 bombas con el soporte guía apto hasta 4 bombas
- Dosificación extra DB-1
- Kit doble desagüe EXTERNO 3" (recom. LS-11)
- Kit bomba desagüe LS-11/14
- Prep. lavad. LS/RS-11 a 28 para conex. 3/4" depósitos SAVETANK
- Válvula normalmente cerrada LS-11
- Kit recirculación de agua LS-11. No disp. con SAVETANK
- Kit patas de LS-11/14/18/22/28
- Sistema pesaje LS-11 hasta LS-45C. Incl. kit con 6 señales dosific. extra
- Tarjeta con 6 señales dosificación extra 11 a 45C
- Junta puerta de silicona LS-11/14
- Apertura puerta contraria
- Zócalo con cajón para MOPAS inox para LS-11
- Kit vapor LS-11/14/18/22
- Zócalo con cajón para MOPAS inox para LS-11
- Zócalo autoservicio inox para LS-11
- Zócalo autoservicio skinplate para LS-11
- Zócalo alineación base puerta a 850mm en inox LS-11
- Zócalo alineación base puerta a 850mm en skinplate LS-11
- Mueble inox LS-11
- Frontal y panel superior inox AISI 304 LS-11
- 440 V III 50/60 Hz sin neutro LS-11
- Sistemas de pago para autoservicio

TAMBOR	UNIT.	LS-11 T2	
Capacidad 1 / 9	Kg	11	
Capacidad 1 / 10	Kg	10	
Volumen	l	100	
Diámetro	mm	532	
Profundidad	mm	425	
DATOS GENERALES			
Velocidad de lavado / Velocidad de centrifugado	r.p.m.	50 / 1.300	
Factor G	-	500	
Fuerza mínima transmitida	KN	2,08 ±0,75	
Frecuencia fuerza dinámica	Hz	16,7	
Sonido	dB	< 70	
Versión autoservicio	-	SI	
Doble desagüe	-	NO	
Sistema de pesaje	-	OPC.	
Sistema de volcado	-	NO	
PUERTA			
Alto centro puerta / Alto base puerta	mm	630/370	
Diámetro	mm	373	
POTENCIA			
Motor	kW	0,75	
Calefacción mod. eléctrico	kW	6	
Potencia máxima mod. eléctrico	kW	6,25	
Potencia máxima mod. vapor y agua caliente	kW	0,75	
CONEXIONES		E	HW/S
Tensión 110V - I + N + T	Nº x mm ² / A	-	-
Tensión 230V - I + N + T	Nº x mm ² / A	2x6+T - 40A	2x1,5+T - 16A
Tensión 230V - III + T	Nº x mm ² / A	3x2,5+T - 20A	-
Tensión 400V - III + N + T	Nº x mm ² / A	4x1,5+T - 16A	-
Entrada de vapor (mod. vapor)	inch	1/2"	
Consumo máximo de vapor (mod. vapor)	Kg/h	7	
Entrada de agua	inch	3/4"	
Presión de red	Kg/cm ²	2-4	
Consumo máximo de agua*	l / h	71,4*	
Desagüe	mm/inch	3"	
Capacidad de desagüe	Lit/min	200	
DIMENSIONES / DIMENSIONES CON EMBALAJE			
Ancho neto / Ancho bruto	mm	692 / 738	
Profundo neto / Profundo bruto	mm	830 / 975	
Alto neto / Alto bruto	mm	1.185 / 1.440	
Peso neto / Peso bruto	kg	198 / 230	
Volumen embalaje	m ³	1,03	

* Programa nº 20: LS-11 a LS-80C con 75% de carga / LS-100C y 120C con 100% de carga.



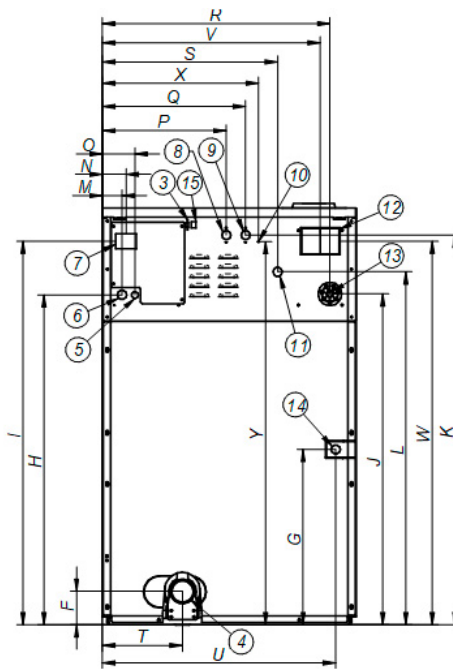
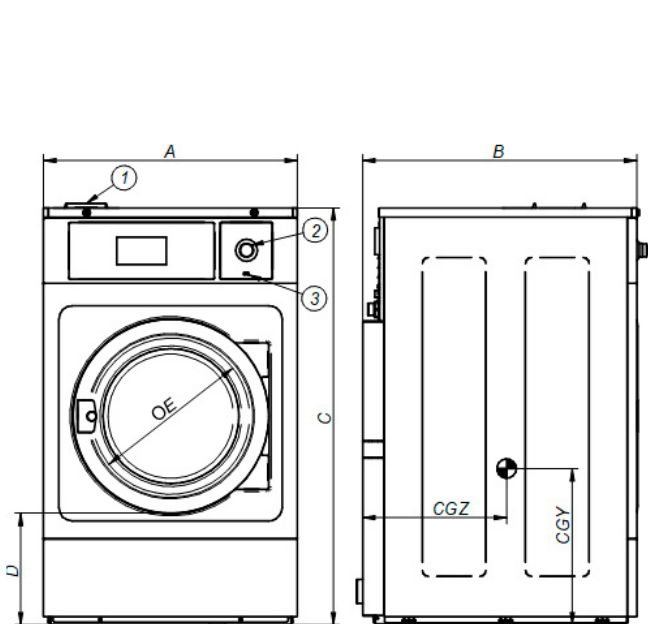

1. Jabonera
2. Paro de emergencia
3. Puerto USB
4. Desagüe
5. Conexión eléctrica bombas de jabón líquido
6. Conexión eléctrica
7. Interruptor general
8. Entrada de agua auxiliar
9. Entrada de agua caliente
10. Conexión a tierra
11. Entrada de agua fría
12. Rebosadero de agua
13. Conexión para jabón líquido
14. Conexión vapor
15. Puerto Ethernet
16. Luz lateral limpia

	A	B	C	D	E	F	G	H	I	J	K	L	M	N	O	P	Q	R	S	T	U	V	W	X	Y	CGY	CGZ	
LS-11	mm	692	830	1.185	370	373	125	354	913	1.085	916	1.100	985	61	74	101	292	352	610	448	226	626	580	1.080	442	1.145	424	577
	inch	27,24	32,68	46,65	14,57	14,69	4,92	13,94	35,94	42,72	36,06	43,31	38,78	2,40	2,91	3,98	11,50	13,86	24,02	17,64	8,90	24,65	22,83	42,52	17,40	45,08	16,69	22,72

